

FDV-dokumentasjon

Dato: 21-12-2021

Produkt: **VIA-SPACER-XX M FESTE BÅND**



## 1. Produktbeskrivelse, anvendelseområde

Festebånd i metall med utstansede tunger. Tungene bøyes over varmekabelen for jevn avstandsfiksering i ulike applikasjoner som; i markanlegg, i avrettingsmasse, på tanker og i takrenner mm.

Festebånden har også utstansede hull som brukes til fiksering av selve festebåndet.

Festebåndet og de utstansede tungene skal være uten skarpe kanter for å unngå mekanisk skade på varmekabelen.

## 2. Tekniske data

Materiale	Galvanisert stål
Klipsavstand	55 mm
Bredde	20 mm
Lengde	10 m alt. 25 m

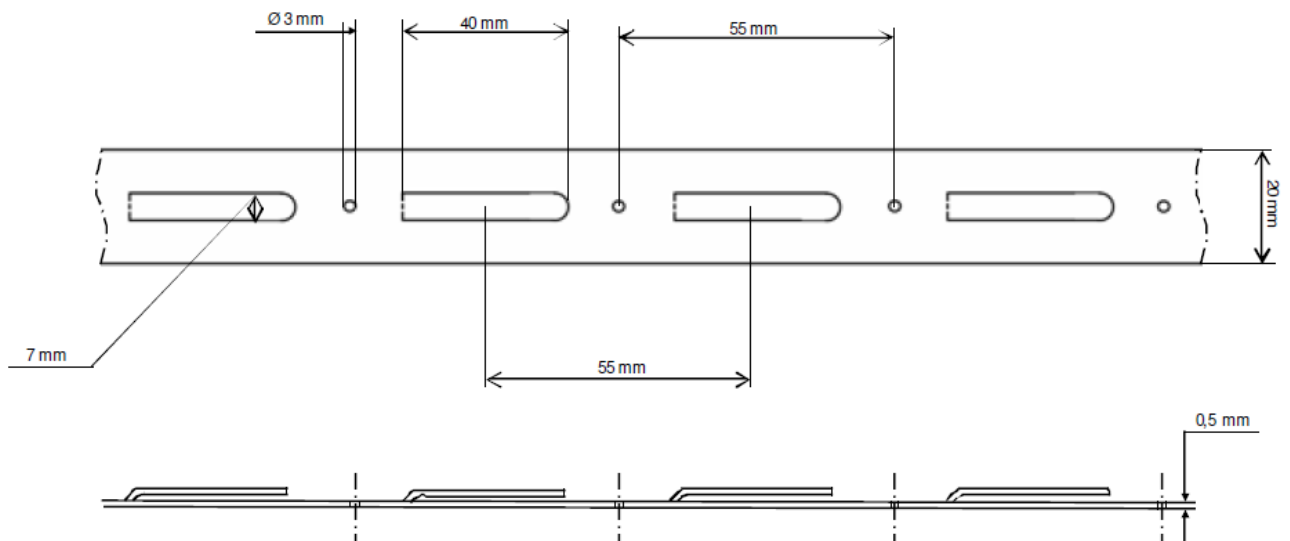



### 3. Anvisninger for drift og vedlikehold

Vi anbefaler at isolasjons-resistansen på varmekabeln sjekkes jevnlig og sammenlignes med de opprinnelige verdiene. Dersom verdien faller til under minsteverdiene (100 MΩ), skal årsaken finnes og feilen rettes. Kontroller jevnlig eksponerte varmekabler for eventuelle fysiske skader. Raychem krever bruk av 30mA jordfeilbryter for maksimal sikkerhet og beskyttelse. Følg Raychems regler og sikkerhetsforanstaltninger ved installasjonen. Installasjonen må overenstemme med gjeldende allmenne retningslinjer.

### 4. Drifttekniske opplysninger

Varmekabelen har en beregnet levetid på minst 20 år.

### 5. Emisjoner og miljøpåvirkning

Anbefalt utbakingstid:	Ingen informasjon
Utslipp gjennom:	Ikke angitt.
Utslipp til:	Ikke angitt.
Emisjonsfaktor:	Ikke angitt.
Utførte målinger:	Ingen informasjon.

### 6. HMS-referenser

Henvvisning till Arbeidstilsynets publikasjoner: Ingen henvisninger.

### 7. Behandlingsmåte for avfall

Avfallstype:	Metall og plast.
Avfallshåndtering:	Avtale med RENAS AS.

### 8. Teknisk service

Produsent/importør:	nVent Thermal Norway AS
Organisasjonsnr:	824 328 242
Postadresse:	Haraløkka 14
Postnr. og poststed:	NO-0689 Oslo
Telefon:	66 81 79 90
E-post :	<a href="mailto:SalesNO@nvent.com">SalesNO@nvent.com</a>
Internettadresse:	nVent.com/RAYCHEM